

五色巻 (のり巻)



材 料
すしめし : 400g
のり : 1 枚
卵焼き : 1 本(1cm 角)
かんぴょう(20cm) : 2~3 本(20g)
桜でんぶ : 大さじ 1 (10g)

【 作り方 】

1. のり 1 枚半を貼り接ぎ、すし飯を平らに広げる。



2. はしで 4 本の凹みをつくり、具を手前と凹みに彩りよく並べる。

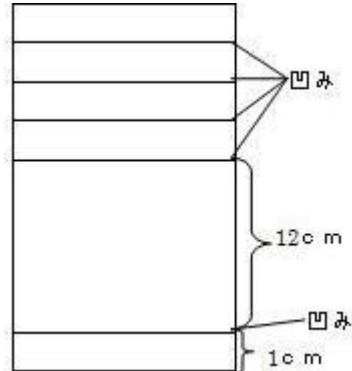

3. 具が崩れないように、うず巻き状に巻き上げる。

